

Ersatzteile

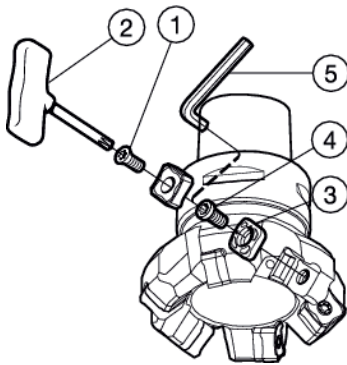

Fräser	1	2	Anzugsmoment		3	4	5	
Größe	Schraube für Wendepatte	Schlüssel (Torx Plus)	Nm	In-lbs	Drehmomentschlüssel ¹⁾	Zwischenlage	Schraube für Zwischenlage	Schlüssel (mm)
13	416.1-834	5680 048-01 (15IP)	3.0	26	5680 100-06	5322 472-04 5322 473-01 ²⁾	5512 090-11	3021 010-040 (4.0)

1) Zubehör ist gesondert zu bestellen

2) Zwischenlage für Fräser in Linksausführung. Fräser in Linksausführung können als Sonderwerkzeuge bestellt werden.

Kühlschmierstoffschrauben

Sechskantschlüssel						
	Schraubenbezeichnung	Gewinde	Größe	Werkzeugcodes	Aufnahmegröße	Passend für folgende Fräserbezeichnungen
Metrisch	5512 073-01	M10	8 mm	3021 010-080	22	345-040Q22-13x 345-050Q22-13x
	5512 073-02	M12	10 mm	3021 010-100	27	345-080Q27-13x
	5512 073-05	M14	14 mm	3021 010-140	32	345-100Q32-13x
	5512 098-01	M20	50IP	5680 043-18	40	345-125Q40-13x 345-160Q40-13x
Zoll	5512 074-01	3/8-24"	5/16"	3021 011-516	3/4	A345-051R19-13x
	5512 074-02	1/2-20"	3/8"	3021 011-380	1.00	A345-063R25-13x A345-076R25-13x
	5512 099-01	3/4-16"	50IP	5680 043-18	1.50 (B-Style)	A345-102R38-13x
	5512 099-01	3/4-16"	50IP	5680 043-18	1.50 (B-Style)	A345-127R38-13x
	5512 099-01	3/4-16"	50IP	5680 043-18	1.50 (B-Style)	A345-152R38-13x
	5512 073-02	M12	10mm	3021 010-100	25.4	A345-080J25-13x
	5512 073-05	M14	14mm	3021 010-140	31.75	A345-100J31-13x
	5512 098-01	M20	50IP	5680 043-18	38.1	A345-125J38-13x